

湖北大立容器制造有限公司

液化石油气钢瓶 批量检验质量证明书

8. 水压爆破试验

试验瓶号	爆破压力 MPa	开始塑变的压力 MPa	容积变形率 %
029220762638	10.74	6.14	18.3

9. 试验用瓶

返修部位 (简图)

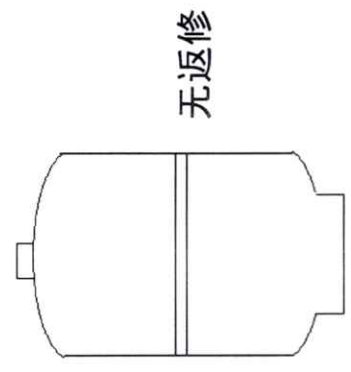

爆破口位置 (简图)

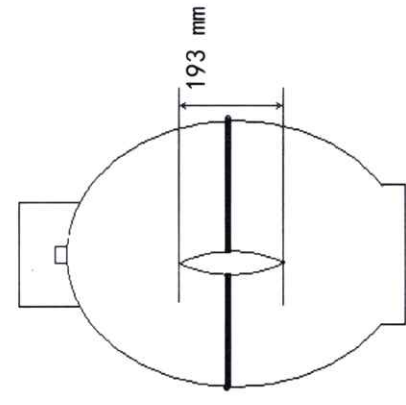

质量检验员专用章

钢瓶名称及型号: 液化石油气钢瓶 (YSP 35.5 型)

盛装介质: 液化石油气

出厂批号: 2022-0423

出厂日期: 2022.05

制造许可证编号: TS2210393-2022

本批钢瓶共 2000 只 (从 029220762001 至 029220764000, 其中 029220762638、029220763847 用于破坏性试验), 经检验符合 GB/T5842-2006 的要求, 是合格产品。



监督检验专用章

监检员: 程志芳

2022年05月07日



制造厂检查专用章

质量部长: 杨林

2022年05月07日

制造厂地址: 仙桃市杨林尾
联系电话: (0728) 2692188 2693829

1. 主要技术参数

公称容积 35.5L 公称工作压力 2.1 MPa
 钢瓶内直径 314 mm 水压试验压力 3.2 MPa
 瓶体设计壁厚 2.5 mm 气密性试验压力 2.1 MPa

2. 试验瓶的测量

试验瓶号	容积 L	质量 kg	最小实测壁厚/mm	
			筒体或封头 直边部分	封头曲面 部分
029220762638	35.85	16.3	3.4	2.6
029220763847	35.84	16.4	3.4	2.6

3. 主体材料化学成份 (%)

牌号	项目	C	Si	Mn	P	S	P+S
H122330603600	质保书	0.1670	0.022	0.88	0.012	0.0043	0.0163
	复验值	0.1670	0.023	0.88	0.013	0.0043	0.0173
	质保书	0.1690	0.026	0.87	0.011	0.0055	0.0165
H122330602300	复验值	0.1691	0.027	0.88	0.012	0.0055	0.0175
	质保书						
	复验值						
标准规定值		≤ 0.18	≤ 0.10	0.70-1.50	≤ 0.025	≤ 0.020	≤ 0.040

4. 焊接材料

焊丝牌号	焊丝直径
ER50-6	1.0 mm

5. 钢瓶热处理

方法：整体消除应力退火 加热温度：755±15°C

保温时间：4min 冷却方式：空冷

6. 焊缝射线透照检验

焊缝射线透照检验结果符合 GB/T5842。

7. 力学性能试验

试板 编号	抗拉强度 R _{ma} (MPa)	断后伸 长率 A/%	弯曲试验	
			面弯	背弯
029220763847	450	30.5	/	/
	463	/	合格	合格
试板数量	2	1	1	1